

GN 607 | Pistoncini di posizionamento a molla

Acciaio



- 1
- 2
- 3
- 4
- 5
- 6
- 7
- 8
- 9
- 10
- 11
- 12
- 13
- 14
- 15
- 16
- 17
- 18

CORPO FILETTATO

Acciaio brunito.

PUNTALE

Acciaio brunito con estremità temprata.

Tolleranza consigliata per foro accoppiamento puntale = H7.

CONTRODADO

Acciaio brunito.

MANOPOLA

Tecnopolimero a base poliammidica (PA), alta resilienza, colore nero, finitura mat.

ESECUZIONI STANDARD

- **GN 607-A-ST:** con manopola, senza controdado.
- **GN 607-AK-ST:** con manopola, con controdado.

CARATTERISTICHE E APPLICAZIONI

I pistoncini a molla GN 607 sono caratterizzati dalle loro ridotte dimensioni e sono particolarmente indicati per il montaggio su lamiere di spessore sottile.

ACCESSORI A RICHIESTA

Bussole distanziali in acciaio INOX AISI 303 GN 609.5 (vedi pag. 906) per montaggio del pistoncino su lamiere di spessore sottile.

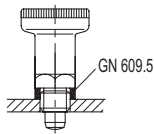

GN 607-A-ST

GN 607-AK-ST

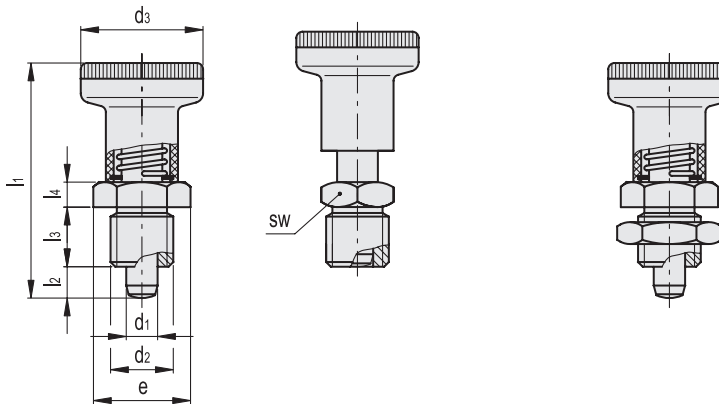

Codice	Descrizione	d1		d2	d3	e	l1	l2	l3-0.15	l4	sw	Precarico molla [N]	Carico max. molla [N]	Resistenza a trazione [N]	⚖️
		Puntale -0.02-0.05	Foro H7												
GN.35041	GN 607-6-A-ST	6	M12x1.5	25	19.6	45	6	10	5	17	7	18	400	34	
GN.35051	GN 607-8-A-ST	8	M16x1.5	31	21.9	54	8	12	6	19	14	24	500	60	
GN.35042	GN 607-6-AK-ST	6	M12x1.5	25	19.6	45	6	10	5	17	7	18	400	43	
GN.35052	GN 607-8-AK-ST	8	M16x1.5	31	21.9	54	8	12	6	19	14	24	500	76	